

# Scheibenbremse DBF 145 S

Ausgabe 06/2022 | DE

Seite 1 / 1

## Maße und technische Daten

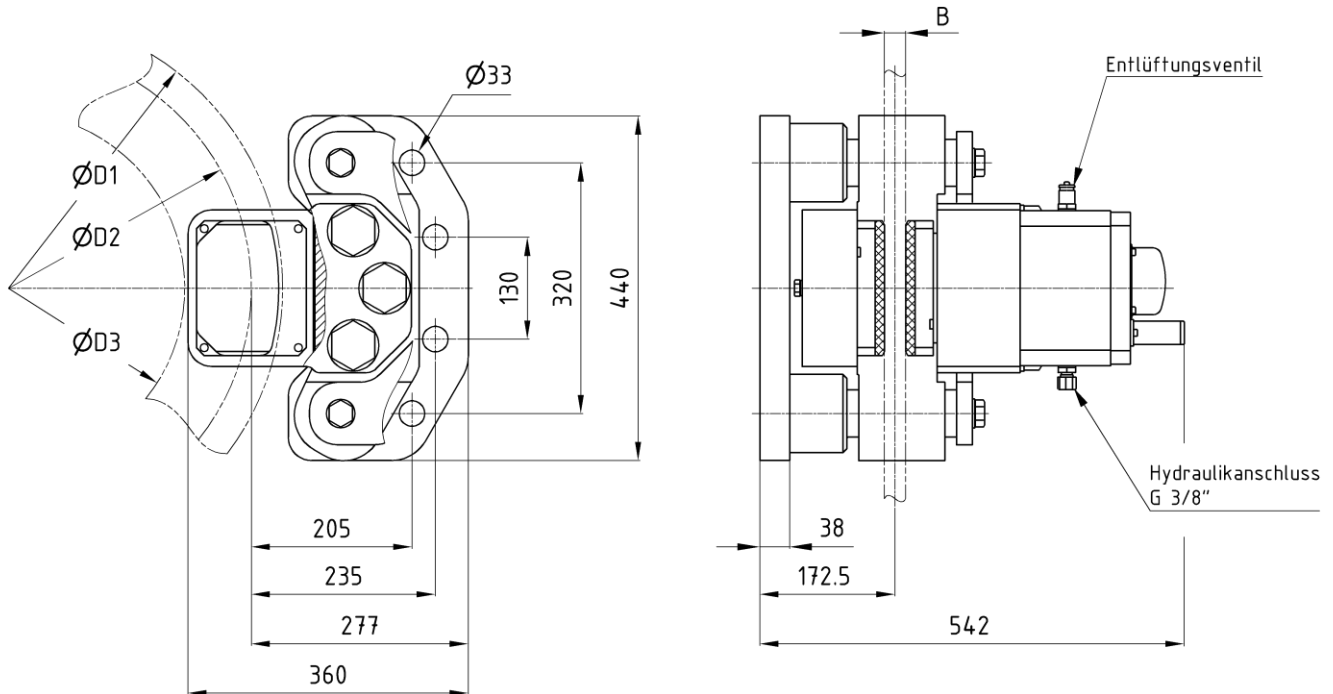

Bestellbeispiel: DBF 145.x S - D1 x B

Abmessungen in [mm]

### Technische Daten

Bremsmoment [kNm]					
$M_{Br} = F_A \cdot (D2 / 1000) \cdot \mu$					
Reibwert $\mu = 0,4$					
Axialkraft $F_A$ [kN] <sup>1)</sup>					
Gesamt-lüftspalt	1 mm	2 mm	3 mm	Lüftdruck [bar]	$M_A$ <sup>2)</sup> [Nm]
DBF 145.1 S	75	70	65	120	8.8 - 2500
DBF 145.2 S	85	80	75	130	8.8 - 2700
DBF 145.3 S	94	90	86	140	8.8 - 2900
DBF 145.4 S	104	100	96	150	8.8 - 3100
DBF 145.5 S	115	110	105	180	10.9 - 3300
DBF 145.6 S	130	125	120	200	10.9 - 3600
DBF 145.7 S	155	145	135	240	10.9 - 3900
Brems Scheibe					
Brems Scheibendurchmesser D1			min 650 mm		
Reibdurchmesser D2			D1 - 80 mm		
Nabdurchmesser D3			D1 - 250 mm		
Brems Scheibenbreite B			min 25 mm		

Betriebsdaten	
Lüftzeit <sup>3)</sup>	1 - 2,5 s
theoretische Schließzeit <sup>4)</sup>	ca. 0,2 s
Belagfläche	160 cm <sup>2</sup>
max. Betriebsdruck	250 bar
Ölvolumen der Bremse	0,12 l
Ölvolumen bei 2 mm Arbeitshub	0,02 l
Hydraulikanschluss	G 3/8" / Rohr Ø12 x 1,5
Einsatztemperatur	-20°C bis +60°C
Schraubengröße / Festigkeit	M32 - 8.8 / 10.9
Masse ohne Konsole	207 kg

- Durch den Schwimmsattel kann ein Axialspiel von max.  $\pm 15$  mm ausgeglichen werden.
- Lieferbar mit Konsole und montiertem Aggregat, befüllt und entlüftet als „plug and play“-Variante.
- Induktiver Sensor zur Überwachung des Zustands Bremse offen serienmäßig verbaut.
- optional: Induktive Sensoren zur Überwachung des Lüftspalts und / oder des Zustands Bremse geschlossen.

1) Axialkräfte können technisch bedingt um 5 % schwanken.

2) Schraubenanzugsmomente gelten für ungeschmierte Gewinde. Empfohlen wird blanke Schraubenelemente zu verwenden.

3) Die angegebene Lüftzeit hängt u.a. stark von der Pumpenleistung des verwendeten Aggregates ab.

4) Die theoretische Schließzeit kann nur bei ausreichender Dimensionierung der Leitungsquerschnitte erreicht werden.

Änderungen vorbehalten