

Laufradkörper

 Ausgabe 09/19 | DE
 Seite 1/1

nach SHN 3302

ABMESSUNGEN

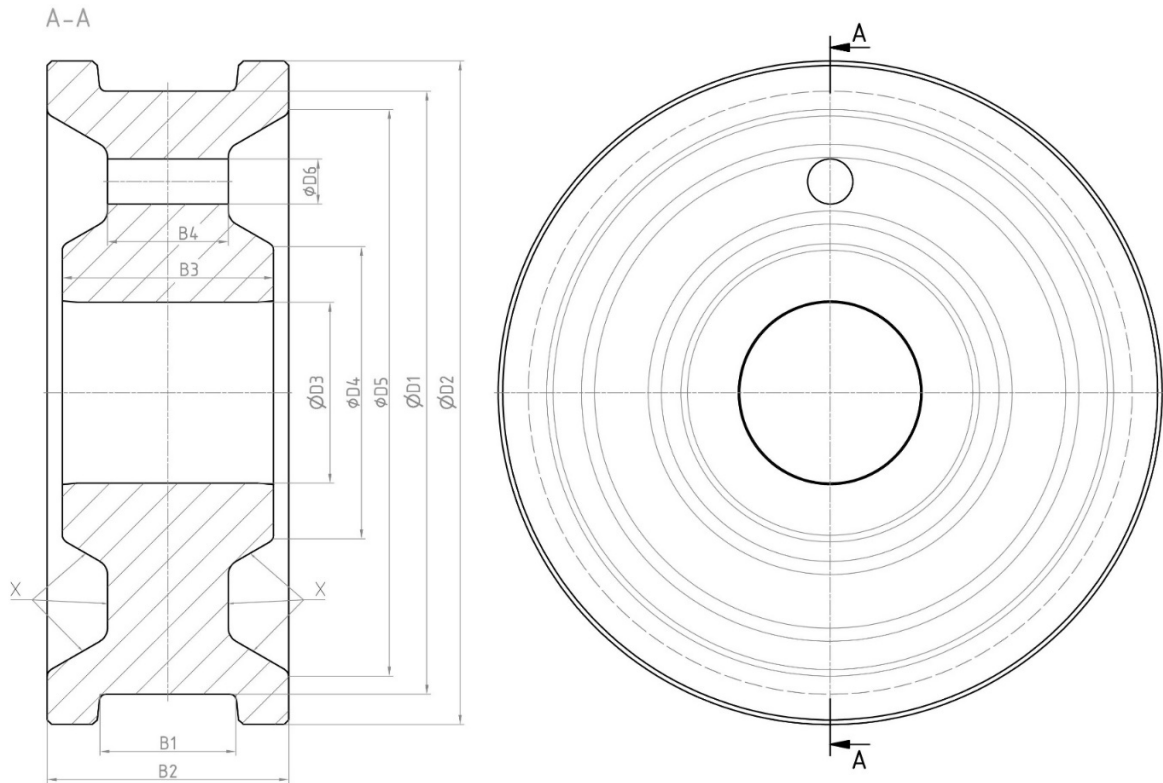

D1 h9	D2	D3	D4 min.	D5 max.	D6	B1 min.	B2	B3	B4 min.
250	280	80	100	230	30	40	95	95	50
315	350	110	130	290	30	50	130	110	60
400	440	120	140	380	40	60	160	140	70
500	540	130	150	480	40	60	160	140	70
630	680	160	180	610	40	70	180	160	80
710	760	170	190	690	40	100	210	210	90

 alle Maßangaben in mm
 Angabe der Masse ist Richtgröße

Mit X gekennzeichnete Flächen werden nicht mehr mechanisch bearbeitet.